

A XCMG América Latina é a maior fábrica da empresa fora da China, com mais de 1 milhão de m<sup>2</sup>.



# PÁ-CARREGADEIRA



# LW300BR

A pá-carregadeira LW300BR conta com o novo motor Cummins Tier III fabricado no Brasil, caixa de transmissão controlada eletronicamente e capacidade nominal de operação de até 3000Kg. Sua estrutura reduz consideravelmente o ruído, melhora o conforto do operador e facilita a manutenção do equipamento independente da condição de uso. É amplamente utilizada na construção civil, terminais, areais, pedreiras, mineração, dentre outros.



[WWW.XCMG-AMERICA.COM](http://WWW.XCMG-AMERICA.COM)

Cod. Finame: 3265868



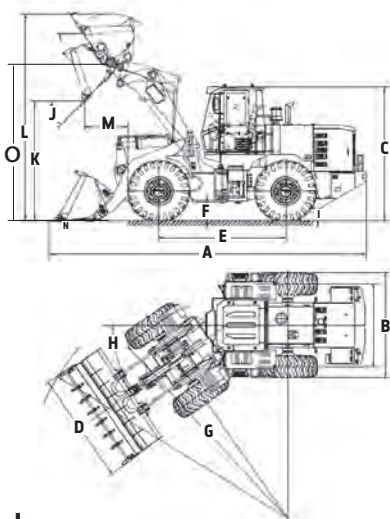

## Dimensões

<b>A</b> Comprimento total	mm	7.450
<b>B</b> Largura da máquina entre rodas	mm	2.350
<b>C</b> Altura sobre a cabine	mm	3.320
<b>D</b> Largura total da caçamba	mm	2.550
<b>E</b> Distância entre eixos	mm	2.900
<b>F</b> Vão livre do solo	mm	360-450
<b>G</b> Raio mínimo de giro	mm	5.170

## Faixa de trabalho

<b>H</b> Ângulo de articulação	°	± 38
<b>I</b> Capacidade de subida em rampa	°	28
<b>J</b> Ângulo máximo de descarga da posição mais alta	°	45
<b>K</b> Altura de despejo	mm	2.930
<b>L</b> Altura total de elevação	mm	4.856
<b>M</b> Alcance de descarga da borda da caçamba	mm	1.010
<b>N</b> Profundidade de escavação	mm	40
<b>O</b> Altura do pino de articulação da caçamba	mm	3.840

## Cabine

Fechada; com ar-condicionado, ar quente e frio; com isolamento térmico; Coluna de direção com ajuste de altura; Direção hidráulica; Buzina; Retrovisores internos e externos; Limpador de para-brisas dianteiros e traseiro e esguincho d'água; Para-sol; Assento ajustável com amortecimento bidirecional, apoio de braço e suspensão.

Painel de instrumentos com as funções vitais do equipamento com: Indicadores de temperatura de água, temperatura do óleo da transmissão, pressão de óleo do motor, horímetro, nível de combustível, carga da bateria (Voltímetro), velocidade da rotação do motor (Tacômetro); Dispositivos sonoros das funções vitais.

## Freios

Freio a disco nas 04 rodas;  
Freio de estacionamento (Segurança): Independente do disco mecânico, operando na saída da transmissão principal, aplicado por mola e liberado hidráulicamente. Com sistema acionável mesmo em caso de falhas no sistema hidráulico ou interrupção da operação.

## Geral

Peso Operacional	kg	11.750
Capacidade da Caçamba	m³	1,8-3,5
Potência do Motor	Hp	133

## Sistema hidráulico

Pressão da válvula de segurança principal	MPa	16
Pressão do sistema de direção	MPa	14
Pressão do sistema de comando	MPa	3,5
Cilindro do braço da carregadeira	mm	125 x 810
Cilindro da caçamba da carregadeira	mm	160 x 530
Pressão do sistema hidráulico	kg/cm²	160
Vazão da bomba do sistema hidráulico	L/min	140
Vazão da bomba do sistema de direção	L/min	110
Pressão da válvula de alívio do sistema de direção	kg/cm²	140
Cilindro do sistema de direção	mm	80 x 340
Sistema Z-BAR, com 03 cilindros hidráulicos;		
2 bombas de engrenagem, montadas diretamente na transmissão;		

## Motor

Cummins QSB6.7 - Turbo alimentado - Pós Resfriado - Diesel - 6 cilindros - Injeção direta - 4 tempos - Refrigerado a água - Tier3/Mar1		
Potência do motor	kW/rpm (hp)	99/2200 (133)
Potência líquida do motor	kW/rpm (hp)	97/2200 (130)
Torque máximo	Nm/rpm	584/1450
Cilindrada	L	6,7

## Especificação de operação

Capacidade nominal de operação	kg	3.000
Tempo de elevação da caçamba (carga nominal)	s	6
Tempo de ciclo total de operação	s	9
Força máxima de tração	kgf/kN	≥10197/100
Força máxima de desagregação da caçamba	kgf/kN	≥13364/131
Carga de tombamento reta (articulada)	kgf/kN	9305/91(8104/79)
Sistema hidráulico de operação acionados por joysticks;		
Ventilador do sistema de arrefecimento do motor acionado por correia;		
Chassis articulação central;		

## Transmissão

Fabricante/Modelo	Hangzhou Advance / YD130	
Tipo	Powershift com acionamento eletrônico	
Velocidade de avanço/ré em 1ª marcha	km/h	6,5
Velocidade de avanço/ré em 2ª marcha	km/h	11,5
Velocidade de avanço/ré em 3ª marcha	km/h	25
Velocidade de avanço em 4ª marcha	km/h	36
Tração	nas 4 rodas - 4x4	
Conversor de torque	3 elementos, estágio simples, fase simples	
Sensor de neutro para controle de partida e função Kick-down (STD)		

## Luzes e indicação

Luzes indicadoras de direção;
Luzes indicadoras de alerta e freio; Faróis de serviço (2 dianteiro e 2 traseiro)
Alarme de marcha ré;

## Eixos

Redução final planetária	
Eixo dianteiro	Fixo
Eixo traseiro	Oscilante
Ângulo de oscilação do eixo traseiro	±12
Sistema de bloqueio do diferencial automático	

## Sistema elétrico

Alternador	A	70
Voltagem	V	24
Conectores	Elétricos blindados	

## Capacidades de abastecimento

Tanque de combustível	L	190
Tanque hidráulico	L	170
Lubrificante motor	L	20
Líquido de arrefecimento	L	30

## Opcionais

Freios hidráulico nas 4 rodas, multidisco, banho à óleo montados internamente
Sistema de monitoramento via satélite
Cabine ROPS/FOPS
Cinto de segurança retrátil
Caçambas com opção de dentes e lâminas
Garfo de carregamento de engate rápido; Garfo florestal e Braço de carregamento de engate rápido

## Pneus

Medida dos pneus	17,5-25 12PR-L3
------------------	-----------------

## XCMG AMÉRICA LATINA INDÚSTRIA

Rodovia Fernão Dias - BR 381 - KM 854/855  
Pouso Alegre - MG - CEP 37556-830 - Brasil  
Tel.: +55 (35) 2102-0500

## XCMG AMÉRICA LATINA - COMÉRCIO E SERVIÇOS

Av. Ladslau Kardos, 700 - Bairro dos Fontes,  
Guarulhos - SP - CEP 07250-125 - Brasil  
Tel.: +55 (11) 2413-0500

As dimensões, pesos e capacidades mostrados neste material, bem como qualquer conversão usada, são sempre aproximadas e estão sujeitos a variações consideradas normais dentro da tolerância e fabricação, alguns valores e informações podem variar de acordo com a configuração e opcionais das máquinas. É política da XCMG o aprimoramento contínuo de seus produtos, reservando-se a empresa o direito de modificar as especificações e materiais ou introduzir melhoramentos a qualquer tempo sem prévio aviso ou obrigação de qualquer espécie. Fotos Ilustrativas, as ilustrações podem apresentar itens opcionais.  
Para informações mais detalhadas consultar XCMG ou revendas autorizadas.

