

MEMORIAL DESCRITIVO / ESPECIFICAÇÕES TÉCNICAS

OBRA:

ESTÁDIO MUNICIPAL ALFRED DAHM -
TROCA DO ALAMBRADO E
CONSTRUÇÃO BANHEIROS

ÁREA:

EDIFICAÇÃO: 43,34m²
EXTERNA: 52,98m²
TOTAL: 96,32m²
ALAMBRADO: 514,00m

CONTRATANTE:

PREFEITURA MUNICIPAL DE DONA EMMA

LOCAL:

RUA ALBERTO KOGLIN - DONA EMMA/SC

DATA:

16/01/2020

Observações Gerais:

O presente memorial descritivo de procedimentos tem por objetivo estabelecer as condições técnicas mínimas a serem obedecidas na execução da obra, fixando os parâmetros mínimos a serem atendidos para materiais, serviços e equipamentos.

Todas as obras e serviços deverão ser executados rigorosamente em consonância com os projetos básicos fornecidos, com os demais projetos complementares e outros projetos e ou detalhes a serem elaborados e ou modificados pela **CONTRATADA**, com as prescrições contidas no presente memorial e demais memoriais específicos de projetos fornecidos e ou a serem elaborados, com as técnicas da ABNT, outras normas abaixo citadas em cada caso particular ou suas sucessoras e Legislações Federal, Estadual, Municipal, vigentes e pertinentes.

Todos os materiais e serviços a serem empregados deverão satisfazer as exigências da ABNT e da Prefeitura Municipal. Junto à obra deverá ficar uma via deste Memorial Descritivo, e dos projetos devidamente aprovados pelas autoridades competentes, acompanhados por Documento de Responsabilidade Técnica (ART ou RRT) responsável pelo projeto e pela execução da obra.

Obra:

ESTÁDIO MUNICIPAL ALFRED DAHM - TROCA DO ALAMBRADO E CONSTRUÇÃO BANHEIROS

Sumário

| | |
|--|-----------|
| 1 SERVIÇOS INICIAIS..... | 7 |
| 1.1 PLACA DE OBRA EM CHAPA DE AÇO GALVANIZADO..... | 7 |
| 1.2 LOCAÇÃO DE OBRA CONVENCIONAL, ATRAVÉS DE GABARITO DE MADEIRA | 7 |
| 2 FUNDAÇÃO PROFUNDA..... | 7 |
| 3 INFRAESTRUTURA..... | 8 |
| 3.1 ESCAVAÇÕES MANUAIS | 8 |
| 3.2 FORMA DE MADEIRA PARA CONCRETO..... | 8 |
| 3.3 ARMADURAS..... | 9 |
| 3.4 CONCRETO..... | 10 |
| 3.5 IMPERMEABILIZAÇÃO COM MANTA ASFÁLTICA E=4MM, INCLUINDO EMULSÃO ASFÁLTICA..... | 11 |
| 4 SUPRAESTRUTURA | 12 |
| 4.1 FORMA DE MADEIRA PARA CONCRETO..... | 12 |
| 4.2 ARMADURAS..... | 12 |
| 4.3 CONCRETO..... | 12 |
| 5 FECHAMENTOS..... | 12 |
| 5.1 ALVENARIA DE TIJOLOS CERÂMICOS FURADOS, E=14CM (17CM ACABADA) | 12 |
| 5.2 VERGAS E CONTRAVERGAS | 13 |
| 6 COBERTURA..... | 13 |
| 6.1 ESTRUTURA MADEIRA APARELHADA PARA TELHA CERÂMICA | 13 |

| | | |
|------|--|-----------|
| 6.2 | TELHAMENTO CERÂMICO..... | 15 |
| | Telha Cerâmica tipo Portuguesa, esmaltada (fornecimento e instalação) (inclui acessórios: Meia Telha e Cunhas) | 15 |
| | Cumeeiras para Telha Cerâmica (fornecimento e instalação)..... | 15 |
| 6.3 | CALHAS E RUFOS..... | 16 |
| | Calhas em Chapa em Aço Galvanizado 0,5mm, desenvolvimento 50 cm..... | 16 |
| | 7 PISOS..... | 16 |
| 7.1 | REGULARIZAÇÃO E APILOAMENTO MANUAL | 16 |
| 7.2 | LASTRO DE BRITA GRADUADA PARA CONTRAPISO, E=20 CM..... | 16 |
| 7.3 | LONA 200 MICRAS (FORNECIMENTO E INSTALAÇÃO)..... | 16 |
| 7.4 | TELA Q 92 (CA-60) 4,2MM (FORNECIMENTO E INSTALAÇÃO) (1,48KG/M2) . | 16 |
| 7.5 | FORMA DE MADEIRA SERRADA PARA CONCRETO, (MATERIAL E MÃO-DE-OBRA PARA FABRICAÇÃO, MONTAGEM E DESFORMA) | 16 |
| 7.6 | PISO EM CONCRETO 25 MPA, E=7CM | 17 |
| 7.7 | CONTRAPISO/REGULARIZAÇÃO DE CONTRAPISO, E=2CM..... | 17 |
| | 8 INSTALAÇÕES ELÉTRICA..... | 17 |
| | 9 REDE HIDRÁULICA | 19 |
| | 10 REDE SANITÁRIA..... | 21 |
| | 11 REDE PLUVIAL | 21 |
| | 12 REVESTIMENTO PISO | 22 |
| 12.1 | SOLEIRA DE GRANITO JATEADA, E=2CM (FORNECIMENTO E ASSENTAMENTO)..... | 22 |
| 12.2 | PISO CERÂMICO 60X60 (OU PRÓXIMO A ESTA MEDIDA), PEI 5, APLICADO COM ARGAMASSA..... | 23 |

| | | |
|-----------|--|-----------|
| 13 | REVESTIMENTO PAREDE | 23 |
| 13.1 | CHAPISCO | 23 |
| 13.2 | EMBOÇO/REBOCO (MASSA ÚNICA)..... | 23 |
| 13.3 | AZULEJOS 30X60 (OU PRÓXIMO A ESSA MEDIDA)..... | 24 |
| 13.4 | PEITORIL DE GRANITO POLIDO, E=2CM, COM PINGADEIRA (FORNECIMENTO E ASSENTAMENTO) | 24 |
| 14 | PINTURA | 25 |
| 15 | FORRO..... | 25 |
| 15.1 | FORRO DE PVC EM PLACAS, LARG=10 CM, E=8 MM (INCLUSIVE ESTRUTURA DE FIXAÇÃO)..... | 25 |
| 16 | DIVISÓRIAS | 26 |
| 16.1 | DIVISÓRIAS DE GRANITO, E=3CM | 26 |
| 17 | ESQUADRIAS..... | 26 |
| 17.1 | JANELAS..... | 26 |
| | Janelas de Alumínio | 26 |
| 17.2 | PORTAS..... | 27 |
| | Portas de Alumínio..... | 27 |
| 18 | APARELHOS SANITÁRIOS, LOUÇAS E METAIS | 27 |
| 18.1 | LAVATÓRIO LOUÇA BRANCA SUSPENSO | 27 |
| 18.2 | LAVATÓRIO LOUÇA BRANCA COM COLUNA..... | 28 |
| 18.3 | VASO SANITÁRIO PARA VÁLVULA DE DESCARGA..... | 28 |
| 18.4 | VASO SANITÁRIO PARA COM CAIXA ACOPLADA | 28 |
| 18.5 | DUCHA HIGIENICA | 28 |

| | | |
|-----------|---|-----------|
| 18.6 | MICTÓRIO | 28 |
| 19 | ACESSÓRIOS SANITÁRIOS | 28 |
| 19.1 | ALARME DE EMERGENCIA AUDIO VISUAL | 28 |
| 19.2 | BARRA DE APOIO | 29 |
| 19.3 | ESPELHO | 30 |
| 19.4 | SABONETEIRA | 30 |
| 19.5 | TOALHEIRO | 30 |
| 19.6 | PAPELEIRA | 30 |
| 19.7 | GANCHO DE PENDURAR UTENSÍLIOS | 30 |
| 19.8 | PORTA OBJETOS | 30 |
| 19.9 | LIXEIRA | 31 |
| 19.10 | PLACA TÁTIL BRAILLER | 31 |
| 19.11 | PLACA DE PROTEÇÃO DE IMPACTO DAS PORTAS | 31 |
| 20 | PISO | 32 |
| 21 | SINALIZAÇÃO | 32 |
| 21.1 | PINTURA ACRÍLICA | 32 |
| 21.2 | PLACAS | 32 |
| 22 | ALAMBRADO | 34 |
| 23 | ILUMINAÇÃO DA PISTA DE CAMINHADA | 34 |

BANHEIROS

1 SERVIÇOS INICIAIS

1.1 Placa de Obra em Chapa de Aço Galvanizado

Enquanto durar a execução das obras, instalações e serviços, a colocação e manutenção de placas visíveis e legíveis serão obrigatórias constando a identificação do programa, assim como demais responsáveis pela execução dos trabalhos.

A placa deverá observar as orientações contidas no Manual Visual de Placas e Adesivos de Obras (disponível no portal CAIXA, seção Downloads, assunto Gestão urbana); ser fixada em local visível, preferencialmente no acesso principal ou voltada para a via que favoreça a melhor visualização e a dimensão desta será conforme os padrões do convenio.

A placa deverá ser em chapa de aço galvanizado para que possua resistência a intempéries.

1.2 Locação de Obra Convencional, através de Gabarito de Madeira

A locação será executada utilizando-se quadros com piquetes e tábuas niveladas (gabarito c/ cantoneira de tábuas), fixadas para resistir à tensão dos fios sem oscilação e sem movimento. Deverão ser observadas as plantas de Fundações e Arquitetura antes de qualquer procedimento. A locação será por eixos ou faces de paredes. Devem ser usados aparelhos topográficos de precisão para implantar os alinhamentos, as normais e as paralelas.

Após locação, a CONTRATADA procederá à aferição das dimensões, dos alinhamentos, dos ângulos e de quaisquer outras indicações constantes do projeto com as reais condições encontradas no local. Havendo discrepância entre as reais condições existentes no local e os elementos do projeto, a ocorrência será objeto de comunicação, por escrito à Fiscalização, a quem competirá deliberar a respeito.

2 FUNDAÇÃO PROFUNDA

Deverá ser executado fundação profunda, do tipo estaca escavada por trado mecânico.

As estacas deverão ser executadas até onde o solo apresentar excelente resistência a compressão (impenetrável).

O engenheiro responsável pela execução deverá acompanhar as perfurações e verificar se:

- Atingiu a resistência adequada;
- Prumo constante;
- Estabilidade das paredes dos furos antes da concretagem;
- Presença de água. Caso sim, eliminar através de bombas antes da concretagem;
- Verificar a armadura das estacas.

Caso a perfuração chegar na profundidade apresentada em projeto e ainda não atingir a resistência necessária (impenetrável), o engenheiro executor deverá comunicar imediatamente a FISCALIZAÇÃO, para acompanhar o serviço para possível pagamento do excedente.

As estacas deverão estar perfeitamente locadas no centro das sapatas/blocos, conforme quantidade apresentada em projeto.

A concretagem das estacas deverá ser feita no mesmo dia da perfuração. O concreto a ser utilizado nas estacas deverá ter resistência característica (FCK) de 25 Mpa do tipo usinado.

Colocação da Armadura

A armadura é colocada somente após a concretagem e pode ser instalada por gravidade, por compressão de um pilão ou por vibração, porém a mais recomendada é a pôr vibração. Será usada armadura CA 50 e CA 60.

Utilizar espaçadores para garantir o posicionando das armaduras.

3 INFRAESTRUTURA

3.1 Escavações Manuais

As escavações deverão propiciar depois de concluídas condições para montagem da infraestrutura, conforme elementos do projeto.

Desde que atendidas às condições citadas anteriormente, as escavações provisórias serão taludadas ou protegidas com dispositivos adequados de contenção (se for além de 1,5m de profundidade, caso seja até 1,5m, não necessitam de cuidados especiais).

As escavações para execução de blocos e cintas (baldrames) circundantes serão levadas a efeito com a utilização de escoramento e esgotamento de água se for o caso, de forma a permitir a execução, a céu aberto, daqueles elementos estruturais e respectivas impermeabilizações.

O fundo das valas deverá ser perfeitamente regularizado e apiloado, para melhor assentamento infraestruturas.

Os locais escavados deverão ficar livres de água, qualquer que seja a sua origem (chuva, vazamento de lençol freático, etc.), devendo para isso ser providenciada a sua drenagem através de esgotamento, para não prejudicar os serviços, ou causar danos à obra.

3.2 Forma de Madeira para Concreto

Generalidades:

Consideram-se material e mão-de-obra para fabricação, montagem (inclusive de travamentos) e desforma.

Materiais:

Os materiais de execução das formas serão compatíveis com o acabamento desejado e indicado no projeto.

A estrutura poderá ser executada com madeira serrada em bruto tipo “pinus”.

O reaproveitamento dos materiais usados nas formas será permitido desde que se realize a conveniente limpeza e se verifique estarem os mesmos isentos de deformações.

Execução:

- 1) As tábuas devem ser colocadas com lado do cerne para o interior das fôrmas.
- 2) As juntas entre as tábuas devem ser bem fechadas, para impedir o vazamento da nata de cimento. Os sarrafos são utilizados para fazer o travamento da fôrma.
- 3) Pouco antes da concretagem, escovar e molhar as fôrmas no lado interno.
- 4) Desforma: utilizar cunhas de madeira e agente desmoldante (aplicado uma hora antes da concretagem). Evitar a utilização de pé-de-cabra.

Escoramento:

As formas deverão ser providas de escoramentos e travamento convenientemente dimensionados e dispostos de modo a evitar deformações.

Obedecer-se-ão às prescrições contidas na NBR 6118.

Precauções anteriores ao lançamento do concreto:

Antes do lançamento do concreto, conferir-se-ão as medidas e as posições das formas, a fim de assegurar que a geometria da estrutura corresponda ao projeto, com tolerâncias previstas na NBR 6118.

As superfícies que ficarão em contato com o concreto serão limpas, livres de incrustações de nata ou outros materiais estranhos. As formas absorventes serão convenientemente molhadas até a saturação, fazendo-se filtros para escoamento de água em excesso.

3.3 Armaduras

Generalidades:

As armaduras constituídas por vergalhões de aço de tipo e bitolas especificadas em projeto deverão obedecer rigorosamente aos preceitos das normas e especificações da ABNT. Para efeito de aceitação de cada lote de aço, a EMPREITEIRA providenciará a realização dos correspondentes ensaios de dobramento e tração, através de laboratório idôneo. Os lotes serão aceitos ou rejeitados de acordo com a conformidade dos resultados dos ensaios com as exigências da ABNT.

A CONTRATORA deverá fornecer armar e colocar todas as armaduras de aço, incluindo estribos, fixadores, arames, amarrações e barras de ancoragem, travas, emendas por superposição ou solda, e tudo o mais que for necessário a perfeita execução desses serviços de acordo, com as indicações do projeto ou determinações da FISCALIZAÇÃO.

Cobrimento:

Qualquer armadura, inclusive de distribuição, de montagem e estribos, terá cobrimento de concreto nunca menor que as espessuras prescritas em projeto, nesse caso 2,50cm para pilares e vigas, 3,00cm para as fundações e 2,50cm para as lajes. Para garantia do recobrimento mínimo preconizado em projeto, serão utilizadas pastilhas de concreto com espessuras iguais ao cobrimento previsto. A resistência do concreto das pastilhas deverá ser igual ou superior a do concreto das peças as quais serão incorporadas. As pastilhas serão providas de arames para fixação nas armaduras.

Limpeza:

As barras de aço deverão ser convenientemente limpas de qualquer substância prejudicial à aderência, retirando-se as camadas eventualmente destacadas por oxidação. De preferência, desde que viável, a limpeza da armadura será feita fora das respectivas formas. Quando feita em armaduras já montadas em formas, será cuidadosamente executada, de modo a garantir que os materiais provenientes dessa limpeza não permaneçam retidos nas formas.

Dobramento:

O dobramento das barras, inclusive para ganchos, deverá ser feito com raios de curvatura previstos na NBR 6118.

Emendas:

As emendas de barras da armadura deverão ser feitas de acordo com o previsto no projeto, respeitando-se as prescrições da ABNT.

Fixadores e espaçadores:

Para manter o posicionamento da armadura e durante as operações de montagem, lançamento e adensamento do concreto, é permitido o uso de fixadores e espaçadores, desde que fique garantido o recobrimento mínimo preconizado no projeto e que essas peças sejam totalmente envolvidas pelo concreto, de modo a não provocarem manchas ou deterioração nas superfícies externas.

3.4 Concreto

O concreto a ser utilizado deverá ser misturado no local da obra, com uso de betoneira, e atender as especificações de norma técnica vigente, como resistência mínima de 25MPa, slump test e fator água cimento específico em projeto. Quanto ao lançamento do concreto deverá ser depositado nos locais de aplicação, diretamente em sua posição final, através da ação adequada de vibradores, evitando-se a sua segregação.

Não será permitido o lançamento do concreto com alturas superiores a 2,00 metros, devendo-se usar funil e tubos metálicos articulados de chapa de aço para o lançamento.

Antes do lançamento do concreto, os locais a serem concretados, deverão ser vistoriados e retirados destes quaisquer tipos de resíduos prejudiciais ao concreto.

O adensamento do concreto deverá ser executado através de vibradores de alta frequência, com diâmetro adequado às dimensões das formas, e com características para proporcionar bom acabamento.

Os vibradores de agulha deverão trabalhar sempre na posição vertical e movimentados constantemente na massa de concreto, até a caracterização do total adensamento, e os seus pontos de aplicação deverão ser distantes entre si cerca de uma vez e meia o seu raio de ação.

Deverão ser evitados os contatos prolongados dos vibradores junto às formas e armaduras.

As armaduras parcialmente expostas, devido à concretagem parcelada de uma peça estrutural, não deverão sofrer qualquer ação de movimento ou vibração antes que o concreto onde se encontram engastadas, adquira suficiente resistência para assegurar a eficiência da aderência.

Os vibradores de parede só deverão ser usados se forem tomados cuidados especiais, no sentido de se evitar que as formas e as armaduras possam ser deslocadas.

A cura do concreto deverá ser feita por um período mínimo de 7 dias após o lançamento garantindo uma umidade constante neste período, de tal forma que a resistência máxima do concreto, preestabelecida, seja atingida.

Alguns cuidados a serem tomados na concretagem:

- 1) Antes de misturar o concreto, conferir as medidas e a posição das fôrmas, verificando suas dimensões. Certificar também se estão limpas e suas juntas vedadas.
- 2) O fundo da vala deverá ser recoberto com uma camada de brita de aproximadamente 3cm e, posteriormente com uma camada de concreto simples de pelo menos 5cm.
- 3) Conferir as bitolas das armaduras e verificar se estão posicionadas de acordo com o projeto.
- 4) Conferir o dimensionamento do escoramento se está de acordo com o peso das fôrmas, ferragens e do concreto a ser aplicado.
- 5) Molhar continuamente as superfícies expostas para fazer o processo de cura.

3.5 Impermeabilização com Manta Asfáltica e=4mm, incluindo Emulsão Asfáltica

As vigas de baldrame deverão ser impermeabilizadas com manta asfáltica com 4mm de espessura. A aplicação da manta asfáltica será executada com auxílio de maçarico fazendo a aderência da manta ao primer, conforme a orientação do fabricante. A manta deverá ter largura mínima de 30 cm e as emendas devem ser executadas deixando-se sobreposição de 10 a 15cm e a adesão deve ser feita com o maçarico. Deve ser feito biselamento das extremidades da manta com colher de pedreiro aquecida. Arremates de batentes, pilares e muretas devem ser efetuados. Deve ser dada máxima atenção para não danificar o material impermeabilizante quando se executar os serviços de reaterro e outros para que a água não possa subir por capilaridade e venha a danificar a estrutura em longo prazo.

Os serviços de impermeabilização serão executados por profissionais especializados, os quais deverão obedecer rigorosamente às normas da ABNT.

4 SUPRAESTRUTURA

4.1 Forma de Madeira para Concreto

Igual ao item 3.2

4.2 Armaduras

Igual ao item 3.3

4.3 Concreto

Igual ao item 3.4

5 FECHAMENTOS

5.1 Alvenaria de Tijolos Cerâmicos Furados, e=14cm (17cm acabada)

Deverão ser executadas paredes de alvenaria de tijolos cerâmicos de seis furos com certificação do INMETRO, assentados com amarração, para fechamento dos ambientes de acordo com projeto de arquitetura. As fiadas deverão ser perfeitamente alinhadas, niveladas e aprumadas.

A espessura das paredes especificadas no projeto arquitetônico refere-se a paredes acabadas.

Procedimento executivo

- 1) Executar a marcação da modulação da alvenaria, assentando-se os blocos dos cantos e em seguida, fazer a marcação da primeira fiada com blocos assentados sobre uma camada de argamassa previamente estendida, alinhados pelo seu comprimento
- 2) Atenção à construção dos cantos, que deve ser efetuada verificando-se o nivelamento, perpendicularidade, primo e espessura das juntas, porque eles servirão como gabarito para a construção em si.
- 3) Esticar uma linha que servirá como guia, garantindo o prumo e horizontalidade da fiada
- 4) Verificar o prumo de cada bloco assentado
- 5) As juntas entre os blocos devem estar completamente cheias com espessura de 12mm
- 6) As juntas verticais não devem coincidir entre as fiadas contínuas, de modo a garantir a armação dos blocos.
- 7) O encunhamento dos tijolos de barro deverá ser efetuado com tijolos de barro maciços ou argamassa especial específica.

ATENÇÃO: As alvenarias deverão ser executadas após a conclusão da infra e supraestrutura. Nunca executar simultaneamente com a estrutura.

Tijolos Furados

Serão de barro cozido, com ranhuras nas faces obedecendo à EB-20R. Devem ser bem cozidos, com taxa de absorção de umidade máxima de 20% com taxa de compressão de 14Kg/cm², de acordo com NB 7171 da ABNT. Deverão ainda apresentar coloração uniforme, sem manchas, sem empenamentos ou bordas salientes, e sem cantos quebrados ou rachaduras.

A Argamassa de Assentamento

O assentamento dos tijolos será feito com argamassa de cimento, areia e aditivo químico. As superfícies de concreto que tiverem contato com alvenaria serão previamente chapiscadas com argamassa de cimento e areia grossa no traço 1:3.

Os tijolos devem ser abundantemente molhados antes de sua colocação. As juntas terão 15 mm de espessura máxima e serão alisadas com ponta de colher. As fiadas serão perfeitamente alinhadas e aprumadas.

5.2 Vergas e Contravergas

Sobre o vão de portas e janelas, deve-se moldar vergas. As vergas e contravergas precisam exceder a largura do vão pelo menos 20 cm de cada lado e ter altura mínima de 20 cm. Quando os vãos forem relativamente próximos e na mesma altura, aconselha-se uma verga contínua sobre todos eles. Deverão traspassar 30cm no mínimo para cada lado do vão quando for possível.

Para evitar perda da plasticidade e consistência da argamassa, ela será preparada em quantidade adequada à sua utilização. O traço será escolhido em função das características dos materiais disponíveis na região. Quando o vão for maior que 2,4 m, a verga ou contraverga será calculada como viga.

Procedimento Executivo

- 1) Preparar no local a fôrma constituída de dois painéis laterais e um painel inferior.
- 2) Preparar a ferragem e colocar na fôrma.
- 3) No caso de vergas para portas, faz-se necessária a utilização de escoramentos.
- 4) O apoio mínimo nas laterais para vergas e contravergas deve ser de 20 cm.
- 5) Na presença de sucessivos vãos, cujas distâncias sejam inferiores a 0,60 m, deve-se especificar uma verga contínua.

6 COBERTURA

6.1 Estrutura Madeira Aparelhada para Telha Cerâmica

Será executada estrutura de madeira para cobertura, considerando cortes, montagem, contraventamentos, fixação de tesouras, terças, caibros, pontaletes, ripas e testeiras.

A madeira utilizada será de qualidade dura aparelhada. Considerar que as madeiras são adquiridas nas bitolas comerciais, não incluindo serviço de serraria.

O dimensionamento dos elementos da estrutura de madeira para a cobertura é de responsabilidade da contratada.

Obs.: não serão aceitos o uso de pinus e/ou eucalipto, exceto comprovado tratamento químico normatizado pela NBR/ABNT.

Procedimento Executivo

- 1) As superfícies do topo das peças de madeira da estrutura do telhado ou cobertura, expostas ao ambiente exterior, devem ser impermeabilizadas.
- 2) As ligações presas nas tesouras devem ser feitas pelo menos com quatro pregos em cada peça.
- 3) Ligações de peças sujeitas a esforços de tração devem ser efetuadas com o auxílio de cobre-juntas metálicos, fixados com parafusos.
- 4) As ligações de apoio de peças de madeira devem ser feitas por encaixe, podendo ser reforçadas com talas laterais de madeira, fitas metálicas ou chapas de aço fixadas com parafusos.
- 5) Os apoios das vigas principais das tesouras não devem apoiar-se diretamente sobre a alvenaria, mas sim sobre coxins: peças de reforço de alvenaria, cintas de amarração do concreto ou frechais (vigas de madeira).
- 6) As terças podem ser apoiadas nos oitões em alvenaria através de um reforço na região do apoio com dois ferros de 5 ou 6,3 mm na última junta horizontal e acima da última fiada, dentro de uma camada de reboco.
- 7) As emendas dos pontaletes devem ser asseguradas pelos dois lados com duas talas de madeira presas ou com duas chapas de aço parafusadas.
- 8) Os encaixes nas pernas devem ser feitos por entalhes, chamados sambladuras, com dentes simples ou dentes duplos em caso de afastamento. Outros encaixes podem ser feitos com estribos, cobre-juntas de madeira e cantoneiras metálicas nas extremidades e partes centrais da tesoura.
- 9) As tesouras devem ser contraventadas. O contraventamento pode ser realizado com mão francesa e diagonais cruzadas entre as tesouras centrais e somente mão francesa nas outras tesouras, entre as pendurais no telhado de duas águas.
- 10) As terças nas coberturas com telhas cerâmicas e similares devem ser apoiadas nos nós das tesouras.
- 11) A fixação das terças e pernas nas coberturas com telhas cerâmicas podem ser feitas por meio de chapas de madeira, pedaço triangular da mesma espessura da perna, pregadas com o lado do ângulo menor à perna e com lado do ângulo maior à terça, ou através de uma cantoneira metálica.
- 12) As emendas das terças devem ser feitas sobre os apoios ou aproximadamente 1/4 do vão, com chanfros de 45° no sentido da parte mais curta da terça.
- 13) Reforçar as emendas com cobre-juntas de madeira em ambas as faces laterais da terça, pregadas em fileiras horizontais.

Não poderão ser empregadas, na estrutura, peças de madeira serrada que apresentem defeitos sistemáticos, tais como:

- Sofreram esmagamento ou outros danos que possam comprometer a resistência da estrutura;
- Apresentarem alto teor de umidade (madeira verde);
- Apresentarem defeitos como nós soltos, nós que abranjam grande parte da seção transversal da peça, rachas, fendas ou falhas exageradas, arqueamento, encurvamento ou encanoamento acentuado etc.;
- Não se ajustarem perfeitamente nas ligações;
- Desvios dimensionais (desbitolamento);
- Apresentarem sinais de deterioração, por ataque de fungos, cupins ou outros insetos.

Parafusos

Eles podem ser de ferro fundido, preto ou galvanizados. Podem ser com porca (parafusos franceses) ou de fenda, com cabeça chata ou cabeça redonda. Os parafusos de fenda para madeira têm a ponta cônica, sendo que, para metal, têm o mesmo diâmetro em toda a extensão. Existem parafusos e ganchos galvanizados apropriados para as telhas de fibrocimento, que são fabricados com 10 mm, 11 mm e 20 mm de comprimento, sendo estes últimos para as cumeeiras e espigões.

6.2 Telhamento Cerâmico

Telha Cerâmica tipo Portuguesa, esmaltada (fornecimento e instalação) (inclui acessórios: Meia Telha e Cunhas)

Toda a cobertura da edificação será em telha cerâmica tipo Portuguesa, esmaltada, em cor a ser definida pela fiscalização.

As faces das terças em contato com as telhas devem situar-se em um mesmo plano.

Não apoiar as telhas em arestas (quinas) ou faces arredondadas.

A montagem é iniciada sempre do beiral para a cumeeira.

Águas opostas do telhado devem ser cobertas simultaneamente. Usar a cumeeira como gabarito para manter o alinhamento das ondas.

Não pisar diretamente sobre as telhas; usar tábuas apoiadas em três terças.

Posicionar simultaneamente as telhas em todas as águas do telhado, para que seu peso seja distribuído uniformemente sobre a estrutura de madeira.

Em telhados muito inclinados, amarrar as tábuas para evitar deslizamento. As terças devem ser paralelas entre si. Caso a construção esteja fora do esquadro, colocar a primeira telha perpendicularmente às terças, acertando o beiral lateral com o corte diagonal das telhas da primeira faixa. As demais telhas são montadas normalmente.

Cumeeiras para Telha Cerâmica (fornecimento e instalação)

Colocação de cumeeira com telha cerâmica esmaltada, emboçada com argamassa de cimento / areia / saibro 1:2:3.

6.3 Calhas e Rufos

Calhas em Chapa em Aço Galvanizado 0,5mm, desenvolvimento 50 cm.

As calhas serão em aço zincado. As calhas deverão ser devidamente fixadas e instaladas, com declividade mínima de 0,5% para os pontos de descidas pluviais no mesmo material e cor das calhas. O dimensionamento e função das calhas são de responsabilidade do fabricante e contratada.

7 PISOS

7.1 Regularização e Apiloamento Manual

Todos os pisos com base de concreto deverão ter regularização e compactação.

Havendo aparecimento de solo inservível a empresa executora da obra deverá comunicar o Engenheiro Fiscal e Autor do Projeto para readequação dos serviços a serem realizados, devendo ser prevista a retirada de todo material e reaterro com material de boa qualidade com posterior compactação.

7.2 Lastro de Brita Graduada para Contrapiso, e=20 cm

Será executado lastro de brita graduada sobre o terreno em todas as áreas que receberão piso com base de concreto, com espessura mínima de 20,00cm.

A base em brita graduada só deve ser executada após a preparação de o solo estar perfeita. O piso deve ser executado depositando sobre o solo uma camada de mínima, 20 cm de brita, a qual deve ser nivelada e levemente compactada, repetindo esta ação até alcançar o nível desejável,

7.3 Lona 200 micras (fornecimento e instalação)

Todas as áreas que receberão brita deverão antes da concretagem do contrapiso receber lona 200 micras para impermeabilização.

7.4 Tela Q 92 (CA-60) 4,2mm (fornecimento e instalação) (1,48kg/m²)

Logo depois da aplicação da lona, antes da concretagem dos pisos, deverá ser utilizada Tela Q 92(CA-60) (1,48kg/m²) para distribuição de carga. Posicionar as telas a 2/3 da altura de concreto e apoiar sobre treliças metálicas garantindo dessa forma seu posicionamento na estrutura. O posicionamento das telas deverá ser devidamente aprovado pela FISCALIZAÇÃO.

7.5 Forma de Madeira Serrada para Concreto, (material e mão-de-obra para fabricação, montagem e desforma)

Igual ao item 3.2

7.6 Piso em Concreto 25 Mpa, e=7cm

O concreto a ser utilizado deverá ser pré-misturado em usina e atender as especificações de norma técnica vigente, como resistência mínima de 25Mpa, slump test e fator água cimento específico em projeto.

Quanto ao lançamento do concreto deverá ser depositado nos locais de aplicação, diretamente em sua posição final, através da ação adequada de vibradores, evitando-se a sua segregação.

Não será permitido o lançamento do concreto com alturas superiores a 2,00 metros, devendo-se usar funil e tubos metálicos articulados de chapa de aço para o lançamento.

Antes do lançamento do concreto, os locais a serem concretados, deverão ser vistoriados e retirados destes quaisquer tipos de resíduos prejudiciais ao concreto.

O adensamento do concreto deverá ser executado através de vibradores de alta frequência, com diâmetro adequado às dimensões das formas, e com características para proporcionar bom acabamento.

Os vibradores de agulha deverão trabalhar sempre na posição vertical e movimentados constantemente na massa de concreto, até a caracterização do total adensamento, e os seus pontos de aplicação deverão ser distantes entre si cerca de uma vez e meia o seu raio de ação.

Deverão ser evitados os contatos prolongados dos vibradores junto às formas e armaduras.

A cura do concreto deverá ser feita por um período mínimo de 7 dias após o lançamento garantindo uma umidade constante neste período, de tal forma que a resistência máxima do concreto, preestabelecida, seja atingida.

7.7 Contrapiso/Regularização de Contrapiso, e=2cm

Todos os contrapisos serão regularizados

Será utilizada argamassa de cimento e areia no traço 1:3 sobre a base de concreto. A espessura será de 2 cm.

Deverá ser verificada pela fiscalização a perfeita aderência da regularização com a base para iniciar os trabalhos de revestimento dos pisos.

A superfície deverá ser conservada úmida durante os 7 (sete) primeiros dias da cura.

8 INSTALAÇÕES ELÉTRICA

Observações Gerais:

Serão obedecidos rigorosamente o projeto específico, e os requisitos mínimos fixados pela norma técnica da ABNT e pela NT-01-BT da CELESC.

Todas as instalações deverão estar de acordo com os requisitos da ABNT, materiais aprovados pela ABNT, INMETRO, e deverão ser executadas de acordo com o desenho fornecido e padrões aprovados pelas concessionárias de serviço público. Todos os equipamentos e materiais

danificados durante o manuseio ou montagem, deverão ser substituídos ou reparados as expensas da CONTRATADA e à satisfação da FISCALIZAÇÃO.

As discrepâncias porventura existentes entre os projetos, os memoriais e as especificações deverão ser apresentadas antecipadamente à FISCALIZAÇÃO, antes de sua execução, para decisão.

A FISCALIZAÇÃO ou seus prepostos poderão inspecionar e verificar qualquer trabalho de construção e montagem, a qualquer tempo e, para isso, deverá ter livre acesso ao local dos trabalhos.

ALIMENTAÇÃO DA ENERGIA

Sai do medidor existente até o quadro de disjuntores do bwc, com cabo de cobre 10mm² passando pelo eletroduto de 1 ½”.

Quadro De Distribuição (Q.D.)

O quadro tem por finalidade abrigar as proteções e dar origem aos circuitos de distribuição, devendo ter capacidade para acomodar os disjuntores e ainda possuir espaço para possíveis ampliações. Os condutores instalados no interior dos quadros devem ser agrupados por circuitos, evitando conflito na arrumação dos disjuntores.

Deverão conter barramentos de cobre para as três fases, neutro e terra. Os barramentos poderão ser do tipo espinha de peixe ou tipo pente, respeitando sempre as características de corrente nominal geral do quadro. Deverão ter grau de mínimo de proteção IP-40. Poderão ser metálicos ou de PVC. Deverão possuir espelho para a fixação da identificação dos circuitos e proteção do usuário (evitando o acesso aos barramentos).

Disjuntores.

Os circuitos monofásicos 220V serão protegidos por disjuntores monoplares indicados no quadro de carga e diagrama unifilar.

Circuitos terminais

Os circuitos terminais terão origem no Q.D.

A distribuição dos circuitos se dará a partir do QD, usando-se eletrodutos flexíveis de PVC. O diâmetro dos eletrodutos diferentes de 3/4” estão cotados na planta baixa.

A quantidade de circuitos, inclusive a carga de cada circuito e demais características, como fiação, eletrodutos e capacidade dos disjuntores, está anotada no Diagrama Unifilar.

Condutores

Todos os condutores elétricos deverão ser de bitola igual ou superior às indicadas no projeto. Não será permitida a emenda dos condutores alimentadores dos quadros em nenhum dos trechos entre a tomada de energia e o Quadro de Distribuição.

Os condutores de distribuição, que alimentarão luminárias e tomadas, quando emendados, terão as emendas apenas nas caixas de passagem, e terão seu isolamento recomposto com fita isolante anti-chama.

Os condutores de distribuição deverão seguir as cores padrões:

Fase R - Preto
Fase S - Branco ou Cinza
Fase T - Vermelho
Neutro - Azul Claro
Retorno - Marrom
Proteção - Verde ou Verde e Amarelo

Interruptores

Os interruptores deverão ter as seguintes características nominais: 10A/250V e estarem de acordo com as normas brasileiras.

Tomadas

Todas as tomadas serão do tipo 2P+T, pino redondo, em formato sextavado conforme NBR14136 instaladas a 0,30m, 1,10m ou 2,20m do piso, devendo ser dotadas de conector de aterramento (PE), sendo tomadas de 20A para as de uso específico, 10A para tomadas de uso geral.

Em todas as tomadas, interruptores e pontos de luz serão instalados caixas de derivação universais injetadas em material isolante de alto impacto mecânico, sem problemas de oxidação ou de pintura e isolamento perfeito.

Eletrodutos

Os eletrodutos de PVC serão rígidos ou flexíveis, anti-chamas nas bitolas indicadas em projeto, devendo ter uma boa corrugação interna para possibilitar menor coeficiente de atrito para passagem dos condutores, não podendo ultrapassar 40% de ocupação com a fiação.

Os eletrodutos deverão ser instalados com cuidado, de modo a se evitar moedas que reduzam os seus diâmetros, quando cortados a serra deverão ter suas bordas limadas para remover as rebarbas e então lixadas.

Caixas de Passagens e Aterramento

Todas as caixas de passagem deverão possuir tampa de proteção.

9 REDE HIDRÁULICA

Observações Gerais:

Serão respeitados os detalhes do projeto específico. Incluem no orçamento toda a tubulação e acessórios (conexões, luvas, registros, acabamentos, etc.).

Durante a construção e até a montagem dos aparelhos, as extremidades livres das canalizações serão vedadas com bujões roscados ou plugues, convenientemente apertados, não sendo admitido o uso de buchas de madeira ou de papel, para tal fim.

As instalações deverão ser executadas por profissionais habilitados em total conformidade com os detalhes e informações contidas no projeto específico.

Todas as instalações deverão estar de acordo com os requisitos da **ABNT**, materiais aprovados pela **ABNT**, **INMETRO**, e deverão ser executadas de acordo com o desenho fornecido e padrões aprovados pelas concessionárias de serviço público. Todos os equipamentos e materiais danificados durante o manuseio ou montagem, deverão ser substituídos ou reparados às expensas da **CONTRATADA** e à satisfação da **FISCALIZAÇÃO**.

As discrepâncias porventura existentes entre os projetos, os memoriais e as especificações deverão ser apresentadas antecipadamente à **FISCALIZAÇÃO**, antes de sua execução, para decisão.

A **FISCALIZAÇÃO** ou seus prepostos poderão inspecionar e verificar qualquer trabalho de construção e montagem, a qualquer tempo e, para isso, deverá ter livre acesso ao local dos trabalhos.

As instalações de **Água Fria** devem ser realizadas de acordo como projeto específico. As tubulações serão em PVC rígido soldável e deverão ser protegidas contra movimentações mecânicas. Os respectivos diâmetros podem ser consultados no projeto base.

A alimentação de água fria é proveniente do ramal de alimentação existente. A alimentação vem subterrânea pelo terreno, até chegar na coluna de alimentação, sobe até alimentar o reservatório.

O barrilete percorrerá todo o caminho indicado no projeto, saindo do reservatório até alcançar as colunas de distribuição localizadas na cobertura. Deverá ser montado com declividade mínimas de 0,5% de forma que o ar por ventura existente na rede seja eliminado na caixa d'água.

As colunas de distribuição serão abastecidas pelos ramais provenientes dos barrilete, e cada uma delas deverá conter um registro geral de gaveta com bitola informada nos detalhes isométricos do projeto de água fria. Destas colunas derivam os sub-ramais que alimentarão os aparelhos sanitários, sendo que seus respectivos diâmetros podem ser verificados nos detalhes isométricos de cada coluna.

Todos os tubos devem ser soldados com adesivo especial próprio, para isso a superfície do mesmo deve ser devidamente lixada e limpa, para eliminar todas as impurezas e gorduras. Após finalizado esse processo aplica-se o adesivo distribuindo-o de maneira uniforme. O encaixe deve ser feito com uma leve rotação entre as peças até atingir a posição definitiva. O excesso de adesivo deve ser removido imediatamente após o encaixe. Deve-se aguardar uma hora para encher a tubulação de água e doze horas para fazer o teste de pressão (ou estanqueidade).

Todas as canalizações verticais de água fria deverão ser embutidas nas alvenarias. Entretanto antes do cobrimento das mesmas deve-se verificar o resultado da instalação hidráulica a fim de verificar possíveis vazamentos e eventuais erros de instalação.

10 REDE SANITÁRIA

Observações Gerais:

As instalações deverão ser executadas por profissionais habilitados em total conformidade com os detalhes e informações contidas no projeto específico.

Todas as instalações deverão estar de acordo com os requisitos da **ABNT**, materiais aprovados pela **ABNT**, **INMETRO**, e deverão ser executadas de acordo com o desenho fornecido e padrões aprovados pelas concessionárias de serviço público. Todos os equipamentos e materiais danificados durante o manuseio ou montagem, deverão ser substituídos ou reparados às expensas da **CONTRATADA** e à satisfação da **FISCALIZAÇÃO**.

As discrepâncias porventura existentes entre os projetos, os memoriais e as especificações deverão ser apresentadas antecipadamente à **FISCALIZAÇÃO**, antes de sua execução, para decisão.

A **FISCALIZAÇÃO** ou seus prepostos poderão inspecionar e verificar qualquer trabalho de construção e montagem, a qualquer tempo e, para isso, deverá ter livre acesso ao local dos trabalhos.

As instalações de **Esgoto Sanitário** serão de PVC rígido, com ligações tipo “ponta, bolsa e anel”, conforme diâmetros e especificações constantes no projeto.

O projeto foi desenvolvido com a finalidade de coletar as águas e dejetos dos aparelhos e desenvolver o rápido escoamento, a fácil desobstrução, a vedação dos gases e canalizações, encaminhando os mesmos através das caixas de inspeção até o sistema de tratamento.

Os ramais primários têm a finalidade de coletar os dejetos lançados pelos vasos sanitários, encaminhando-os até a caixa de inspeção que fica no terreno do lado externo da edificação. Essa tubulação será em PVC $\varnothing 100\text{mm}$ e inclinação mínima de 1,0%.

Os ramais secundários recolherão os despejos provenientes dos demais aparelhos sanitários, como por exemplo: lavatórios, pias de cozinha, tanques, etc. direcionando-os até a rede de esgoto primária.

As colunas de ventilação (CV) terão diâmetro especificado em projeto e deverão ser embutidas na parede ou em eventuais mochetas na alvenaria.

O SISTEMA DE TRATAMENTO DE EFLUENTES DEVE SER OBSERVADO NO DETALHAMENTO QUE CONSTA EM PROJETO, E SEGUIR TODAS AS ORIENTAÇÕES ALI RECOMENDADAS.

11 REDE PLUVIAL

Observações Gerais:

As instalações deverão ser executadas por profissionais habilitados em total conformidade com os detalhes e informações contidas no projeto específico.

Todas as instalações deverão estar de acordo com os requisitos da **ABNT**, materiais aprovados pela **ABNT**, **INMETRO**, e deverão ser executadas de acordo com o desenho fornecido e padrões aprovados pelas concessionárias de serviço público. Todos os equipamentos e materiais danificados durante o manuseio ou montagem, deverão ser substituídos ou reparados às expensas da **CONTRATADA** e à satisfação da **FISCALIZAÇÃO**.

As discrepâncias porventura existentes entre os projetos, os memoriais e as especificações deverão ser apresentadas antecipadamente à **FISCALIZAÇÃO**, antes de sua execução, para decisão.

A **FISCALIZAÇÃO** ou seus prepostos poderão inspecionar e verificar qualquer trabalho de construção e montagem, a qualquer tempo e, para isso, deverá ter livre acesso ao local dos trabalhos.

As Instalações da rede Pluvial deverão captar as águas das chuvas da cobertura e encaminhar para o terreno. Todas as instalações deverão ser realizadas seguindo rigorosamente os detalhamentos contidos no projeto.

A obra possuirá 02 tubos de queda que escoarão a água da calha até o nível do solo, com folga de 10cm, para a água da chuva infiltrar no terreno. O material do tubo de queda será de PVC rígido com ligações tipo “ponta, bolsa e anel” com diâmetro de Ø100mm.

12 REVESTIMENTO PISO

12.1 Soleira de Granito Jateada, e=2cm (fornecimento e assentamento)

As soleiras de granito devem estar niveladas com o piso mais elevado. A espessura usual do granito acabado é 2 cm, portanto, uma das faces da soleira deve ser polida, pois ficará aparente quando encontrar com o piso que estiver assentado no nível inferior.

Todas as peças deverão ser coladas com argamassa ACIII

Na aplicação, certificar-se que a superfície está limpa, regularizada e aprumada.

Procedimento Executivo:

- 1) Adicionar água à argamassa colante, na proporção indicada pelo fabricante, amassando-a até se tornar homogênea.
- 2) Espalhar a argamassa pronta, com a desempenadeira metálica, do lado liso, distribuindo bem a pasta sobre uma área não superior a 1 m².
- 3) A seguir, passar a desempenadeira metálica com o lado dentado sobre a camada (de 3 mm a 4 mm), formando os sulcos que facilitaram a fixação e aprumo das peças cerâmicas.
- 4) Assentar as peças cerâmicas (que devem estar secas), de baixo para cima, sempre pressionando com a mão ou batendo levemente com um martelo de borracha.
- 5) O rejuntamento pode ser executado 12 h após o assentamento. Antes, devem-se retirar os excessos de argamassa colante e fazer uma verificação, por meio de percussão com instrumento não contundente, se não existem peças apresentando som cavo.

12.2 Piso Cerâmico 60X60 (ou próximo a esta medida), PEI 5, aplicado com Argamassa.

Receberão este piso os compartimentos internos.

A cerâmica deverá ser de primeira qualidade, alta resistência, (PEI 5), 60x60cm (ou próximo), na cor pérola, ou cora aproximada. O piso cerâmico será assentado com argamassa de cimento colante, diluída nas proporções indicadas pelo fabricante.

Deverá ser verificada pela fiscalização a perfeita aderência da regularização com a base para iniciar os trabalhos de revestimento dos pisos.

As seguintes orientações devem ser observadas:

- 1) Adicionar água à argamassa colante, na proporção indicada pelo fabricante, amassando-a até se tornar homogênea.
- 2) Espalhar a argamassa pronta, com a desempenadeira metálica, do lado liso, distribuindo bem a pasta sobre uma área não superior a 1 m².
- 3) A seguir, passar a desempenadeira metálica com o lado dentado sobre a camada (de 3 mm a 4 mm), formando os sulcos que facilitaram a fixação.
- 4) Assentar as peças cerâmicas (que devem estar secas), sempre pressionando com a mão ou batendo levemente com um martelo de borracha.
- 5) O rejuntamento pode ser executado 12 h após o assentamento. Antes se devem retirar os excessos de argamassa colante e fazer uma verificação, por meio de percussão com instrumento não contundente, se não existem peças apresentando som cavo.

13 REVESTIMENTO PAREDE

OBSERVAÇÃO – Toda parte de instalação hidráulica e elétrica interna nas paredes já deverão ter sido realizadas antes do início dos serviços de REVESTIMENTO.

13.1 Chapisco

Todas as paredes internas e externas receberão chapisco, traço 1:4 (cimento e areia), espessura 0,5cm. Para aplicação do chapisco, a base deverá estar limpa, livre de pó, graxas, óleos, eflorescências, materiais soltos, ou quaisquer produtos que venham prejudicar a aderência. Quando a base apresentar elevada absorção, molhar antes da aplicação.

A aplicação do Chapisco deverá ser realizada através de aspersão vigorosa da argamassa, continuamente sobre toda área da base que receberá a Massa Única (Emboço/Reboco).

13.2 Emboço/Reboco (Massa Única)

A massa única também denominada reboco paulista, reboco de tijolos ou emboço desempenado será constituída, por uma camada única de argamassa, sarrafeada com régua e alisado com desempenadeira de madeira e posteriormente alisada com feltro ou borracha

esponjosa. A aplicação da massa única deverá ser iniciada somente 21 dias após a conclusão do emboço, se a argamassa for de cal e 7 dias se for de cimento ou mista (cimento e cal).

As areias utilizadas nas argamassas deverão apresentar uma granulometria fina uniforme. Deverão ser utilizadas areias finas com o objetivo de se obter boas características do acabamento.

As superfícies que receberão a massa única devem estar firmes e isentas de qualquer substância que impeça a completa aderência da argamassa. Antes de iniciar a aplicação, deve-se umedecer a superfície para que ocorra perfeita aderência.

Toda argamassa que apresentar vestígios de endurecimento deverá ser rejeitada para aplicação. É preciso serem previamente executadas faixas-mestras, de forma a garantir o desempenho perfeito do emboço (aprumado e plano).

A espessura da massa única será 1,50cm.

Os traços das argamassas para a execução da massa paulista serão:

- Revestimento interno: cimento, cal em pó, areia fina lavada peneirada em partes iguais 1:2:8.
- Revestimento externo: cimento, cal em pó, areia fina e média lavada peneirada em partes iguais 1:2:6.

Observação: A cal em pó poderá ser substituída por aditivo químico.

13.3 Azulejos 30x60 (ou próximo a essa medida)

As paredes dos banheiros, da área de serviço e da copa receberão azulejo 30x60, até o teto.

Certificar-se que a superfície está limpa, regularizada e aprumada.

Procedimento Executivo:

- 1) Adicionar água à argamassa colante, na proporção indicada pelo fabricante, amassando-a até se tornar homogênea.
- 2) Espalhar a argamassa pronta, com a desempenadeira metálica, do lado liso, distribuindo bem a pasta sobre uma área não superior a 1 m².
- 3) A seguir, passar a desempenadeira metálica com o lado dentado sobre a camada (de 3 mm a 4 mm), formando os sulcos que facilitaram a fixação e aprumo das peças cerâmicas.
- 4) Assentar as peças cerâmicas (que devem estar secas), de baixo para cima, sempre pressionando com a mão ou batendo levemente com um martelo de borracha.
- 5) O rejuntamento pode ser executado 12 h após o assentamento. Antes, deve-se retirar os excessos de argamassa colante e fazer uma verificação, por meio de percussão com instrumento não contundente, se não existem peças apresentando som cavo.

13.4 Peitoril de Granito Polido, e=2cm, com Pingadeira (fornecimento e assentamento)

Os Peitoris de granito devem estar niveladas com o piso mais elevado. A espessura usual do granito acabado é 2 cm, portanto, uma das faces da soleira deve ser polida, pois ficará aparente quando encontrar com o piso que estiver assentado no nível inferior.

Todas as peças deverão ser coladas com argamassa ACIII

Na aplicação, certificar-se que a superfície está limpa, regularizada e aprumada.

Procedimento Executivo:

- 1) Adicionar água à argamassa colante, na proporção indicada pelo fabricante, amassando-a até se tornar homogênea.
- 2) Espalhar a argamassa pronta, com a desempenadeira metálica, do lado liso, distribuindo bem a pasta sobre uma área não superior a 1 m².
- 3) A seguir, passar a desempenadeira metálica com o lado dentado sobre a camada (de 3 mm a 4 mm), formando os sulcos que facilitaram a fixação e aprumo das peças cerâmicas.
- 4) Assentar as peças cerâmicas (que devem estar secas), de baixo para cima, sempre pressionando com a mão ou batendo levemente com um martelo de borracha.
- 5) O rejuntamento pode ser executado 12 h após o assentamento. Antes, devem-se retirar os excessos de argamassa colante e fazer uma verificação, por meio de percussão com instrumento não contundente, se não existem peças apresentando som cavo.

14 PINTURA

Todas as paredes internas quanto externas receberão fundo preparador e pintura acrílica 2 demãos, exceto nas áreas que serão colocados azulejos.

Todas as superfícies a pintar deverão estar firmes, secas, limpas, sem poeira, gordura, sabão ou mofo, ferrugem, retocadas se necessário, e convenientemente preparadas para receber o tipo de pintura ou repintura a elas destinadas.

A eliminação da poeira deverá ser completa, tomando-se precauções especiais contra o levantamento de pó durante os trabalhos, até que as tintas sequem inteiramente.

Para limpeza utilizar pano úmido ou estopa.

Após a aplicação, reboco será considerado curado, isto é, em condições de receber pintura após um período mínimo de 30 dias, sendo que o tempo ideal se situa entre 45 e 90 dias.

15 FORRO

15.1 Forro de PVC em Placas, larg=10 cm, e=8 mm (inclusive estrutura de fixação)

Nos ambientes internos será utilizado Forro de PVC em placas, larg. 10 cm, esp. 8 mm.

A estrutura para fixação do forro de PVC será metálica com tratamento de zincagem, com tubos suspensos e arame galvanizado fixado na estrutura do telhado, esses, serão espaçados de forma a suportar o forro sem mesmo que desalinhe ou saia do nível fixado a cada 1 m de distância.

O forro será fixado com rebites ou parafusos em estrutura composta por perfis metálicos, devendo receber arremates de perfis tipo cantoneira, apropriados para acabamentos de forro junto às paredes. O tarugamento deve ser feito com sarrafos e estes devem ser grampeados nos painéis do forro. O comprimento dos painéis de PVC deve ser de aproximadamente 0,5 cm, menor que o vão a ser forrado, para permitir a livre dilatação do material.

Deve-se ficar atento ao fato que o pé-direito da edificação pode não ser sempre igual.

16 DIVISÓRIAS

16.1 Divisórias de Granito, e=3cm

Fica a encargo da CONTRATADA a instalação das divisórias de Granito, espessura 3mm, incluso chumbamento no piso e parede com argamassa.

O encaixe da divisória na parte frontal deverá ser rejuntado com argamassa de cimento e areia traço 1:3. As divisórias serão fabricadas com corte conforme detalhado em projeto para melhor manutenção e limpeza.

17 ESQUADRIAS

OBSERVAÇÃO – antes da execução de qualquer esquadria, deverá ser dada a máxima atenção à medida real *in loco*. A compra das esquadrias deve obedecer ao espaço possível para instalação destas. O quadro de esquadrias no projeto arquitetônico é apenas orientativo para o projeto e orçamento. Todas as esquadrias serão brancas, e onde for chapa será corrugada.

17.1 Janelas

Janelas de Alumínio

As esquadrias Alumínio e vidro deverão seguir rigorosamente os detalhes do projeto de Arquitetura. Os vidros deverão ter espessura de 4mm. As medidas deverão ser conferidas na obra. As esquadrias serão submetidas à aprovação da FISCALIZAÇÃO que poderá rejeitá-las, mesmo que estejam já fixadas.

Todo material a ser empregado nas esquadrias deverá estar de acordo com os respectivos desenhos e detalhes do projeto, sem defeitos de fabricação.

Os perfis, usados na fabricação das esquadrias, serão suficientemente resistentes para suportar a ação do vento e outros esforços aos quais poderão estar sujeitos.

Os perfis, barras e chapas, eventualmente utilizados na fabricação das esquadrias, não deverão apresentar empenamentos, defeitos de superfície ou diferenças de espessura, devendo possuir dimensões que atendam, por um lado, ao coeficiente de resistência requerido e, por outro, às exigências estéticas do projeto.

Os elementos de grandes dimensões serão providos de juntas que absorvam a dilatação linear específica.

A esquadria deverá prever a existência de dispositivos para absorção de flechas decorrentes de eventuais movimentos da estrutura, de modo a assegurar a não deformação e do conjunto e o perfeito funcionamento das partes móveis.

As emendas por meio de parafusos ou rebites deverão apresentar perfeito ajuste, sem folgas, diferenças de nível ou rebarbas nas linhas de junção.

Todas as juntas serão vedadas com material plástico anti-vibratório e contra infiltração de água, de modo a apresentar perfeita estanqueidade.

Todas as partes móveis serão dotadas de pingadeiras ou dispositivos que assegurem perfeita estanqueidade ao conjunto, impedindo a infiltração de águas pluviais.

Durante o transporte, armazenamento e manuseio das esquadrias, deverão ser tomados cuidados especiais quanto à sua preservação contrachocos, atritos com corpos ásperos, contato com metais pesados ou substâncias ácidas ou alcalinas.

As esquadrias serão armazenadas ao inteiro abrigo do sol, intempéries e umidade.

Todas as esquadrias deverão ser perfeitamente niveladas, aprumadas e alinhadas.

As esquadrias não poderão ser forçadas a se acomodarem em vãos porventura fora do esquadro ou com dimensões insuficientes.

Levando em conta a particular vulnerabilidade das esquadrias nas juntas entres os quadros ou marcos e a alvenaria ou concreto, tomar as juntas com calafetador, de composição que lhes assegure plasticidade permanente.

17.2 Portas

Portas de Alumínio

As portas de Alumínio seguirão os detalhes de projeto.

As ferragens das portas serão:

- Fechadura de cilindro oval, em latão cromado, cilindro, duas maçanetas tipo alavanca (não utilizar tipo bola) e dois espelhos.
- Dobradiças de aço cromado, de 3 ½ x 3” x 2,4mm.

Todo material a ser empregado nas portas deverá estar de acordo com os respectivos desenhos e detalhes do projeto, sem defeitos de fabricação.

Os perfis, usados na fabricação das portas, serão suficientemente resistentes para suportar a ação do vento e outros esforços aos quais poderão estar sujeitos.

18 APARELHOS SANITÁRIOS, LOUÇAS E METAIS

18.1 Lavatório Louça Branca Suspenso

Os lavatórios, suas fixações e ancoragens devem atender no mínimo aos esforços previstos nas ABNT NBR 15097-1 e ABNT NBR 15097-2. Sua instalação deve possibilitar a área de aproximação de uma pessoa em cadeira de rodas, deve ser instalado lavatório sem coluna. Os lavatórios devem ser equipados com torneiras acionadas por alavancas, com esforço máximo de 23 N. (Conforme detalhe no projeto arquitetônico).

18.2 Lavatório Louça Branca com Coluna

Os lavatórios, suas fixações e ancoragens devem atender no mínimo aos esforços previstos nas ABNT NBR 15097-1 e ABNT NBR 15097-2. Sua instalação deve possibilitar a área de aproximação de uma pessoa em cadeira de rodas, deve ser instalado lavatório com coluna. Os lavatórios devem ser equipados com torneiras acionadas por alavancas, com esforço máximo de 23 N. (Conforme detalhe no projeto arquitetônico).

18.3 Vaso Sanitário para Válvula de Descarga

A instalação das bacias deve atender às ABNT NBR 15097-1 e ABNT NBR 15097-2.

As bacias e assentos sanitários acessíveis não podem ter abertura frontal e devem estar a uma altura entre 0,43 m e 0,45 m do piso acabado, medidas a partir da borda superior sem o assento. Com o assento, esta altura deve ser de no máximo 0,46 m para as bacias de adulto. (Conforme detalhe no projeto arquitetônico).

18.4 Vaso Sanitário para com Caixa Acoplada

A instalação das bacias deve atender às ABNT NBR 15097-1 e ABNT NBR 15097-2.

As bacias e assentos sanitários acessíveis não podem ter abertura frontal e devem estar a uma altura entre 0,43 m e 0,45 m do piso acabado, medidas a partir da borda superior sem o assento. Com o assento, esta altura deve ser de no máximo 0,46 m para as bacias de adulto. (Conforme detalhe no projeto arquitetônico).

18.5 Ducha Higienica

A ducha higiênica deverá ser instalada ao lado da bacia, dentro do alcance manual de uma pessoa sentada na bacia sanitária, dotada de registro de pressão para regulagem da vazão. (Conforme detalhe no projeto arquitetônico).

18.6 Mictório

Deve ser equipado com válvula de mictório instalada a uma altura de até 1,00 m do piso acabado, com esforço máximo de 23 N e atendendo a todos os requisitos da ABNT NBR 13713. (Conforme detalhe no projeto arquitetônico).

19 ACESSÓRIOS SANITÁRIOS

19.1 Alarme de Emergencia Audio Visual

Equipamento que tem como função alarmar uma sirene e/ou um sinalizador visual quando existe uma possível situação emergencial em acomodações de portadores de necessidades especiais (PNE).

19.2 Barra de apoio

As barras de apoio são necessárias para garantir o uso com segurança e autonomia das pessoas com deficiência ou mobilidade reduzida.

Todas as barras de apoio utilizadas nos sanitários devem resistir a um esforço mínimo de 150 kg no sentido de utilização da barra, sem apresentar deformações permanentes ou fissuras, e estar firmemente fixadas a uma distância mínima de 40 mm entre sua base de suporte (parede, painel, entre outros), até a face interna da barra. Suas extremidades devem estar fixadas nas paredes ou ter desenvolvimento contínuo até o ponto de fixação com formato recurvado. Quando necessários, os suportes intermediários de fixação devem estar sob a área de empunhadura, garantindo a continuidade de deslocamento das mãos. O comprimento e a altura de fixação são determinados em função de sua utilização, conforme detalhes no projeto arquitetônico.

As dimensões mínimas das barras devem respeitar as aplicações definidas na norma de acessibilidade NBR 9050 com seção transversal entre 30 mm e 45 mm, conforme figura a seguir.

O comprimento e o modelo variam de acordo com as peças sanitárias às quais estão associados.

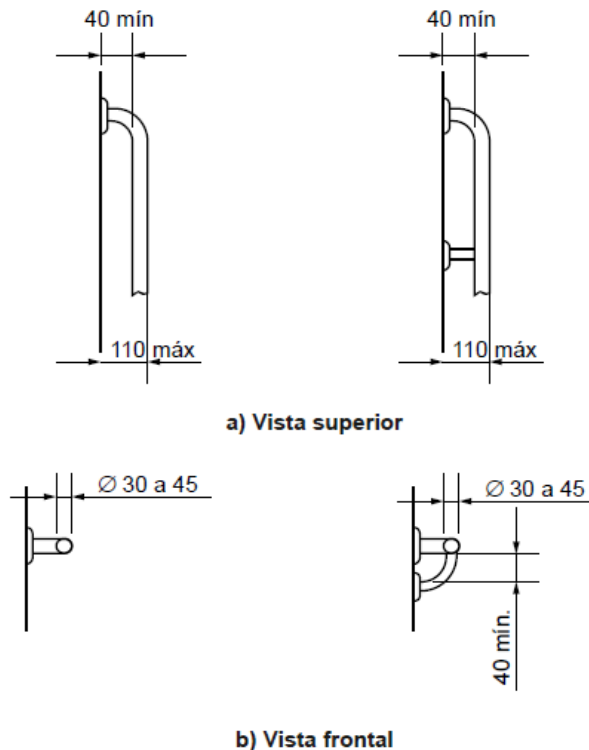

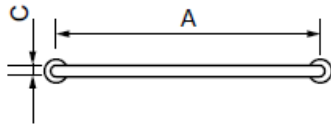

a) Vista frontal

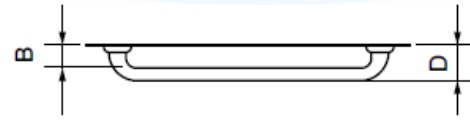

b) Vista superior

Legenda (dimensões em metros)

A = de 0,40 m a 0,80 m

B = 0,04 m, no mínimo

C = 0,03 m a 0,045 m

D = 0,11 m, no máximo

19.3 Espelho

Deverá ser instalado espelho cristal 80x50cm com moldura de madeira, a uma altura de 0,90 m. Deverá ter inclinação de 10%. (Conforme detalhe no projeto arquitetônico).

19.4 Saboneteira

Deverá ser instalado uma Saboneteira Plástica tipo Dispenser para Sabonete Líquido. (conforme detalhe no projeto arquitetônico).

19.5 Toalheiro

Deverá ser instalado um Toalheiro Plástico tipo Dispenser para Papel Toalha Interfolhado ao lado do espelho a uma altura de 1,00 m. (Conforme detalhe no projeto arquitetônico).

19.6 Papeleira

Deverá ser instalado uma Papeleira Plástica tipo Dispenser para Papel Higiênico para Rolo de 300m. Suas dimensões devem ser alinhadas com a borda frontal da bacia, o acesso ao papel deve ser livre e de fácil alcance. Não podem ser instaladas abaixo de 1,00 m de altura do piso acabado, para não atrapalhar o acesso à barra. (Conforme detalhe no projeto arquitetônico).

19.7 Gancho de Pendurar Utensílios

Deve ser instalado numa altura de 0,9 m, não pode ter cantos agudos e superfícies cortantes ou abrasivas. . (Conforme detalhe no projeto arquitetônico).

19.8 Porta Objetos

Deve ser instalado numa altura de 0,9 m, com profundidade máxima de 0,25 m, em local que não interfira nas áreas de transferência e manobra e na utilização das barras de apoio. (Conforme detalhe no projeto arquitetônico).

19.9 Lixeira

A lixeira deve ser com tampa basculante e posicionada ao lado do vaso sanitário para facilitar a utilização da pessoa com deficiência. (Conforme detalhe no projeto arquitetônico).

19.10 Placa Tátil Braille

A sinalização deve estar localizada na faixa de alcance a 1,20 m em plano vertical. Deve ser instalada na parede ao lado da maçaneta. (Conforme detalhe no projeto arquitetônico).

19.11 Placa de Proteção de Impacto das portas

Instalação de placa resistente a impactos provocados por bengalas, muletas e cadeiras de rodas, até a altura de 0,40 m a partir do piso. (Conforme detalhe no projeto arquitetônico).

VAGAS

20 PISO

Igual ao item 7.

21 SINALIZAÇÃO

As vagas reservadas para veículo no estacionamento devem ser sinalizadas e demarcadas com o símbolo internacional de acesso e a descrição de idoso, aplicado na vertical e horizontal.

21.1 Pintura acrílica

A pintura das vagas preferências deverá obedecer a figura demonstrada abaixo. Observar as cores das faixas, bem como o símbolo internacional de acesso e a descrição de idoso.

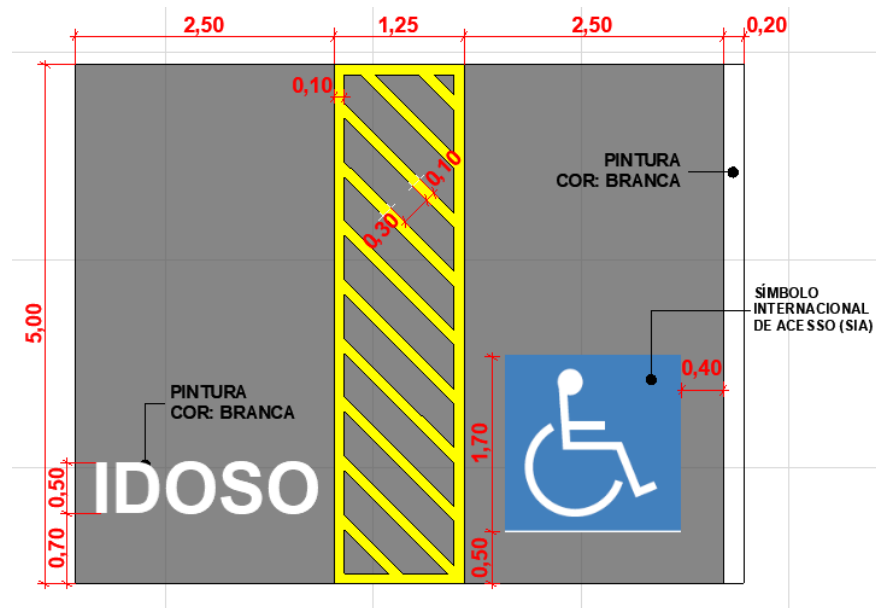

21.2 Placas

A borda inferior das placas instaladas deve ficar a uma altura livre entre 2,10 m em relação ao solo.

As placas deverão ter os padrões definidos pela Legislação de Trânsito Vigente e Normas Brasileiras, no que diz respeito a especificação, cores e letreiros.

As chapas destinadas à confecção das placas de aço devem ser planas, do tipo NB 1010/1020, com espessura de 1,25 mm, bitola #18, ou espessura de 1,50 mm, bitola #16. Devem conter pintura totalmente refletiva.

Devem atender integralmente a NBR 11904(1) - Placas de aço para sinalização viária.

As colunas de sustentação deverão ser de aço galvanizado diâmetro de 1 1/2", espessura da parede de 3mm e com 3 metros de comprimento. As colunas de sustentação deverão ser fixadas em bases de concreto.

NOTA: não será admitido adesivamento nas placas de sinalização.



Sinalização vertical de estacionamento para pessoas com deficiência e pessoa idosa. Ambas placas terão as dimensões 0,50 cm de largura por 0,70 cm de altura.

CAMPO

22 ALAMBRADO

Tela galvanizada revestida em pintura eletrostática em poliéster, malha 5x20cm fio 5mm, fixado em mourões de concreto pintados com altura de 2,15m.

23 ILUMINAÇÃO DA PISTA DE CAMINHADA

Vem do quadro de disjuntores do bwc com 6 circuitos atendendo a iluminação da pista e campo.

Ligação subterrânea entre as caixas de passagem que estão juntos ao poste.

Poste de aço galvanizado h=7,00m, com luminária de led 150w a prova d'água, modelo tipo pétala.